

MODEL YAMBA0161

W skład zestawu wchodzi (Rys. 1):

1. Orurowanie lewe
2. Orurowanie prawe
3. Wspornik przedni – 2 szt.
4. Śruba M8x60 mm z podkładkami i nakrętką – 2 szt.
5. Tuleja dystansowa 40 mm – 1 szt.
6. Śruba M8x70 mm z podkładkami i nakrętką – 1 szt.
7. Śruba M8x45 mm z podkładką – 4 szt.
8. Śruba M8x25 mm z podkładką – 4 szt.

Orurowanie powinno być zakładane tylko przez osobę wykwalifikowaną. Należy zwrócić szczególną uwagę na wiązki elektryczne, przewody hamulcowe oraz przewody gumowe chłodzenia silnika tak, aby nie były przyciśnięte lub nie tarty podczas eksploatacji z powodu źle przeprowadzonego montażu orurowania.

Całość orurowania założyć swobodnie dopiero na końcu skręcić docelowo. Do zabezpieczenia połączeń gwintowanych wszystkich śrub i nakrętek zaleca się użycie średnio demontowalnego kleju do gwintów (np. „Loctite”).

1. Wykręcić 2 śruby łączące stelaż owiewki z główką ramy (Rys. 2 pkt. 4). W trakcie usuwania śrub należy zdjąć z nich znajdujące się po obu stronach tulejki.
2. W miejscu śrub wykręconych w kroku 1 przymocować 2 wsporniki przednie (Rys. 5 pkt. 3) za pomocą 2 śrub M8x60 mm (Rys. 5 pkt. 4) umieszczając pomiędzy wspornikami a ramą tulejki demontowane w kroku 1 (Rys. 3 i 4 pkt. 10).
3. Zdemonstować 2 śruby z lewej strony łączące w przedniej części motocykla ramę, wspornik owiewki i subramę (Rys. 6 pkt. 7).
4. Zdemonstować z lewej strony 2 śruby łączące silnik z ramą motocykla (Rys. 6 pkt. 8).
5. Przykręcić lewy gmoł (Rys. 8 pkt. 1):
 - w przedniej części przykręcić w miejscu śrub usuniętych w kroku 3 za pomocą 2 śrub M8x45 mm (Rys. 8 pkt. 7),
 - w środkowej części przykręcić w miejscu śrub usuniętych w kroku 4 za pomocą 2 śrub M8x25 mm (Rys. 8 pkt. 8),
6. Czynności z kroków 3-5 powtórzyć z prawej strony motocykla w celu zainstalowania prawej części orurowania (Rys. 9).
UWAGA! Nie wykręcać śrub z prawej strony motocykla przedwkręceniem wszystkich śrub mocujących lewe orurowanie. Wykręcenie jednocześnie śrub po obu stronach grozi uszkodzeniem motocykla.
7. Umieścić tuleję dystansową 40 mm (Rys. 10 pkt. 5) pomiędzy wsporniki przednie zainstalowane w kroku 2 (Rys. 10 pkt. 3) i połączyć obie części orurowania (Rys. 10 pkt. 1 i 2) z wspornikami za pomocą śruby M8x70 mm (Rys. 10 pkt. 6).
8. Dokręcić wszystkie śruby mocujące orurowanie.

Po przejechaniu 50 km zalecane jest sprawdzenie poprawności dokręcenia wszystkich śrub.

MODEL YAMBA0161

The set includes (Fig. 1):

1. Left crash bar
2. Right crash bar
3. Front bracket – 2 pcs
4. Bolt M8x60 mm with washers and nut – 2 pcs
5. Spacer sleeve 40 mm – 1 pc
6. Bolt M8x70 mm with washers and nut – 1 pc
7. Bolt M8x45 mm with washer – 4 pcs
8. Bolt M8x25 mm with washer – 4 pcs

Piping should be installed only by a qualified person. Pay particular attention to the electric beams, brake hoses and rubber hoses for engine cooling, so that they are not pinched or they doesn't chafe during operation due to wrong installation of piping. During installation it is recommended to set up piping freely.

Medium strength liquid thread-locker (i.e., "Loctite") should be used to secure all screws, bolts and nuts.

1. Remove 2 bolts holding fairings rack with the motorcycle frame head (Fig. 2 pt. 4). Removing bolts take of from them bushes placed on their both ends. Bushes will be necessary in installation process.
2. In place of bolts removed in step 1 install 2 front crash bars brackets from the set (Fig. 5 pt. 3) using 2 bolts M8x60 mm (Fig. 5 pt. 4) and place between brackets and the motorcycle frame bushes uninstalled in step 1 (Fig. 3 and 4 pt. 10).
3. Remove 2 bolts from the left side of the motorcycle which connect fairing bracket and subframe to motorcycle frame (Fig. 6 pt. 7).
4. Remove 2 bolts connecting engine with motorcycle frame on the left side (Fig. 6 pt. 8).
5. Install left crash bar (Fig. 8 pt. 1):
 - in the front part screw it in place of bolts removed in step 3 using 2 bolts M8x45 mm (Fig. 8 pt. 7),
 - in the middle screw it in place of bolts removed in step 4 using 2 bolts M8x25 mm (Fig. 8 pt. 8),
6. Steps 3-5 repeat on the right side of the motorcycle to install the right crash bar (Fig. 9).
ATTENTION! It is forbidden to remove bolts on the right side of the motorcycle before all bolts on the left side are in place. Removing bolts on the left and right side of the motorcycle at the same time may be source of motorcycle damage.
7. Place spacer sleeve 40 mm (Fig. 10 pt. 5) between front brackets installed in step 2 (Fig. 10 pt. 3) and connect both sides of crash bars (Fig. 10 pt. 1 and 2) with brackets using M8x70 mm bolt (Fig. 10 pt. 6).
8. Tighten all bolts of the crash bars.

After 50 km it is recommended to control, if all bolts are tightened correctly.

MODEL YAMBA0161

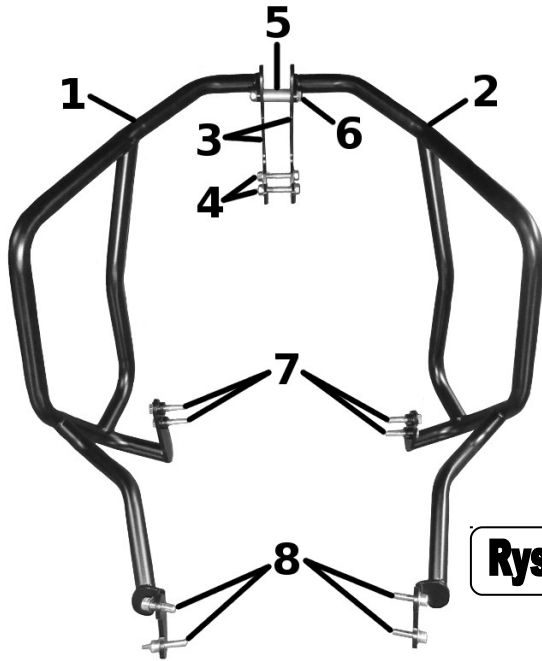

Rys. / Fig. 1

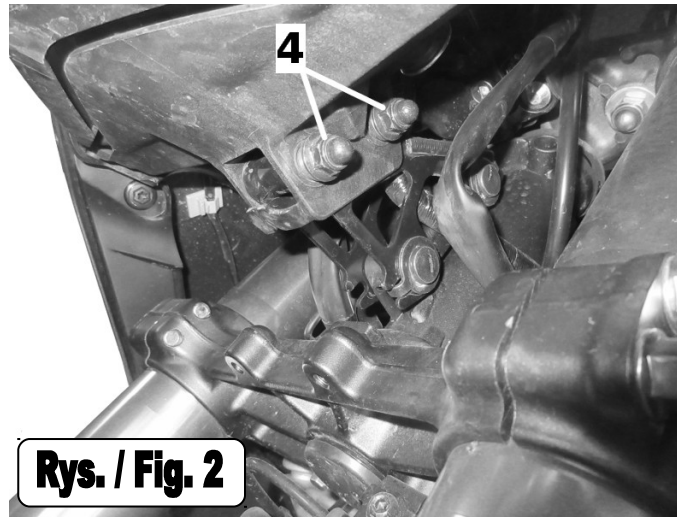

Rys. / Fig. 2

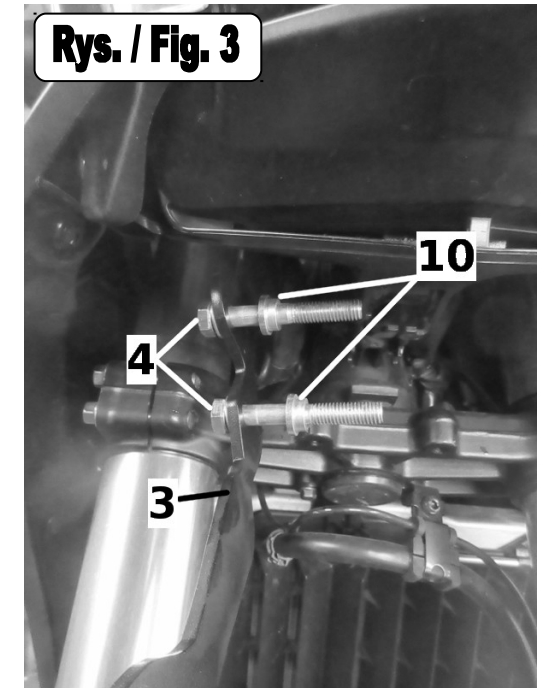

Rys. / Fig. 3

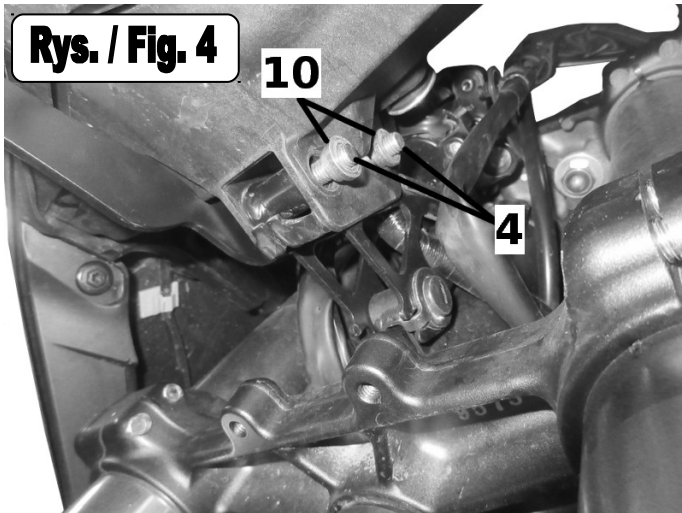

Rys. / Fig. 4

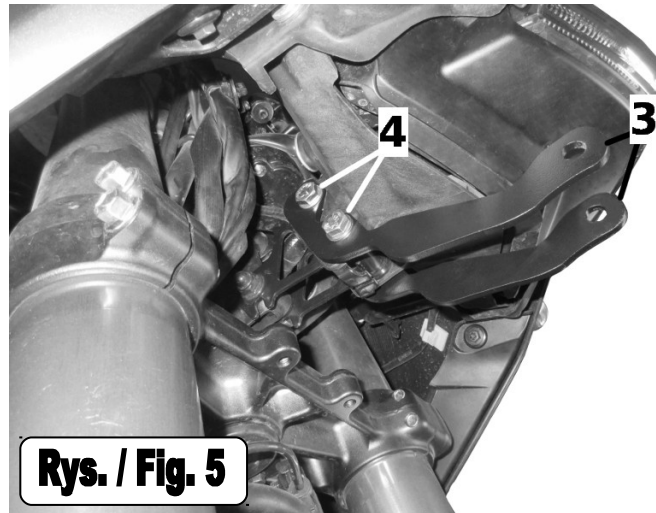

Rys. / Fig. 5

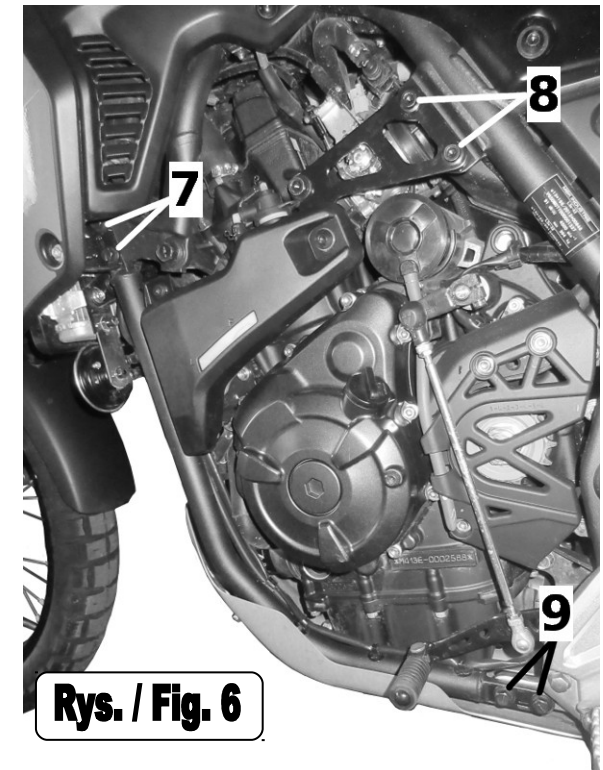

Rys. / Fig. 6

MODEL YAMBA0161

