

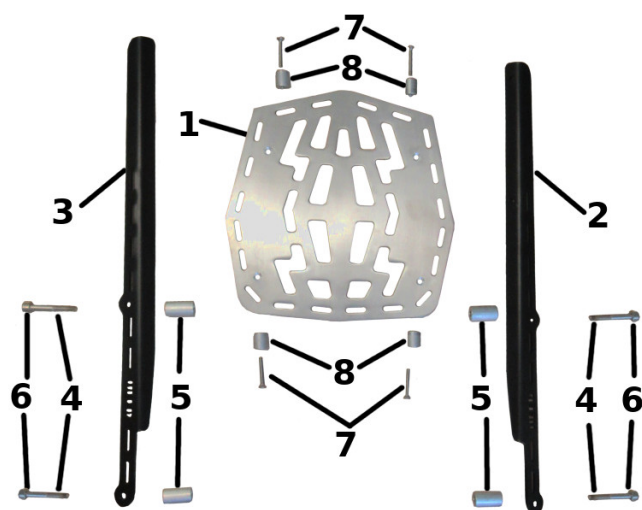

Instrukcja montażu płyty na bagaż model YAMPL0167 Luggage plate installation instruction YAMPL0167

Płyta powinna być zakładane tylko przez osobę wykwalifikowaną. Przy instalacji wszelkiego rodzaju akcesoriów należy zwrócić szczególną uwagę na znajdujące się w pobliżu istotne elementy motocykla jak np. wiązki elektryczne, przewody hamulcowe, przewody gumowe chłodzenia silnika, elementy zawieszenia itp. tak, aby nie były przyciśnięte lub nie tarły podczas eksploatacji z powodu źle przeprowadzonego montażu.

Plate should be installed only by a qualified person. Installing any motorcycle equipment pay particular attention to the other motorcycle parts like: electric beams, brake hoses, rubber hoses for engine cooling, suspension parts etc. so that they are not pinched or they doesn't chafe during operation due to wrong installation of equipment.



Rys. / Fig. 1

W skład zestawu wchodzi (Rys. 1):

1. Płyta na bagaż – 1 szt.
2. Wspornik lewy – 1 szt.
3. Wspornik prawy – 1 szt.
4. Śruba M8x60 mm – 4 szt.
5. Tuleja dystansowa 36 mm – 4 szt.
6. Podkładka na śrubę M8 – 4 szt.
7. Śruba stożkowa M6x40 mm – 4 szt.
8. Tuleja dystansowa 21 mm – 4 szt.

The set includes (Fig. 1):

1. Luggage plate – 1 pc.
2. Left bracket – 1 pc.
3. Right bracket – 1 pc.
4. Bolt M8x60 mm – 4 pcs.
5. Spacer sleeve 36 mm – 4 pcs.
6. Washer on bolt M8 – 4 pcs.
7. Bolt M6x40 mm – 4 pcs.
8. Spacer sleeve 21 mm – 4 pcs.

Rys. / Fig. 2

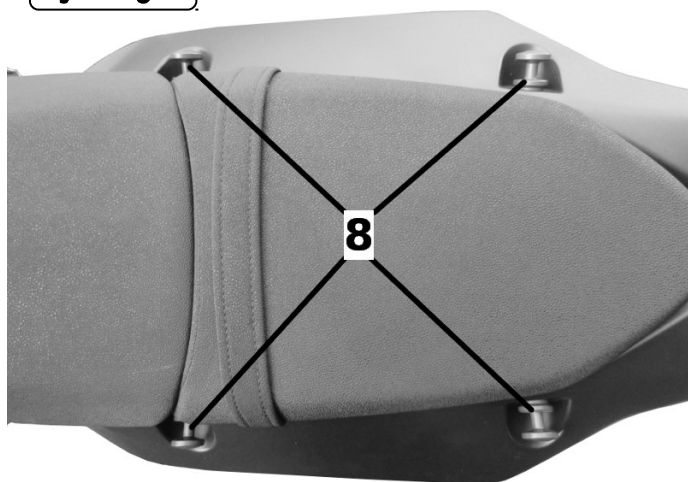

1. Wykręcić w tylnej części motocykla 4 śruby przygotowane do mocowania kufrów Rys. 2 pkt. 8.

Remove in the rear part of the motorcycle 4 bolts dedicated to luggage installation Fig. 2 pt. 8

2. W miejscu śrub wykręconych w kroku 1 przykręcić wspornik lewy (Rys. 3 i 4 pkt. 2) i prawy (Rys. 3 i 4 pkt. 3) za pomocą śrub M8x60 mm (Rys. 3 i 4 pkt. 4) wraz z tulejkami dystansowymi 36 mm (Rys. 3 i 4 pkt. 5) i podkładkami (Rys. 3 pkt. 6)

In place of bolts removed in step 1 screw in left (Fig. 3 and 4 pt. 2) and right bracket (Fig. 3 and 4 pt. 3) with bolts M8x60mm (Fig. 3 and 4 pt. 4), spacers 36 mm (Fig. 3 and 4 pt. 5) and washers (Fig. 3 pt. 6).

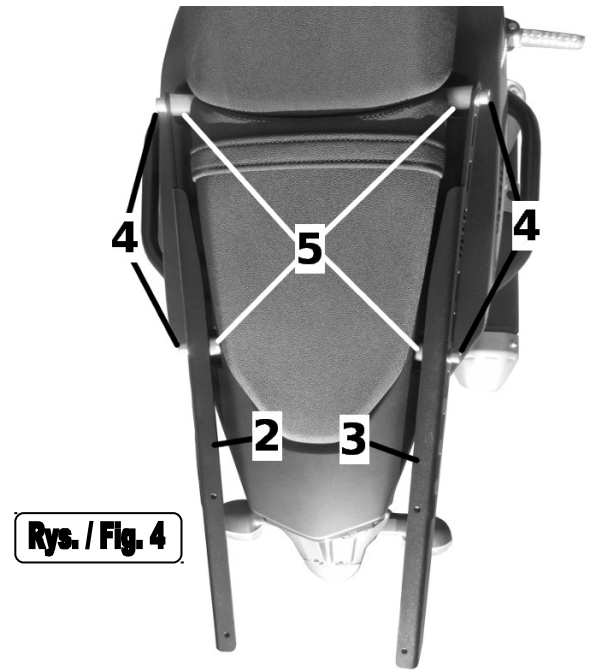
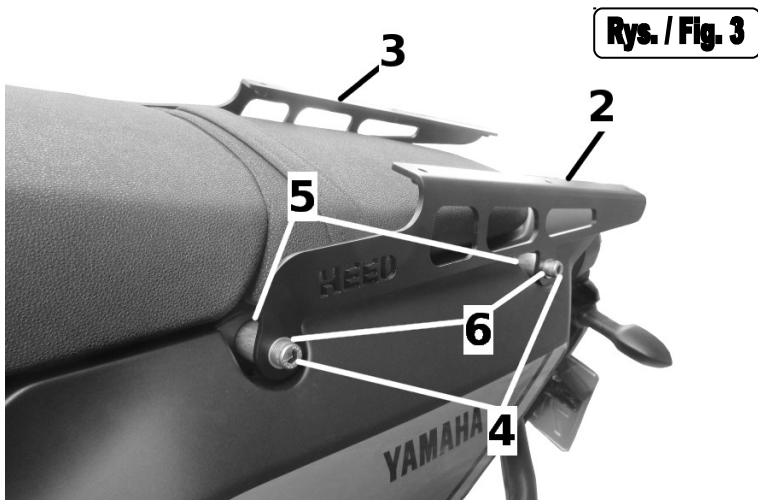

3. Do otworów na górnej stronie wsporników przykręcić płytę na bagaż (Rys. 5 pkt. 1) za pomocą 4 śrub M6x40 mm (Rys. 5 pkt. 7) umieszczając na śrubach pomiędzy płytą a wspornikami tuleje dystansowe 21 mm (Rys 6 pkt. 8).

In holes on upper surface of the brackets screw in the luggage plate (Fig. 5 pt. 1) with 4 bolts M6x40 mm (Fig. 5 pt. 7) placing on bolt between plate and brackets spacer sleeves 21 mm (Fig. 6 pt. 8).

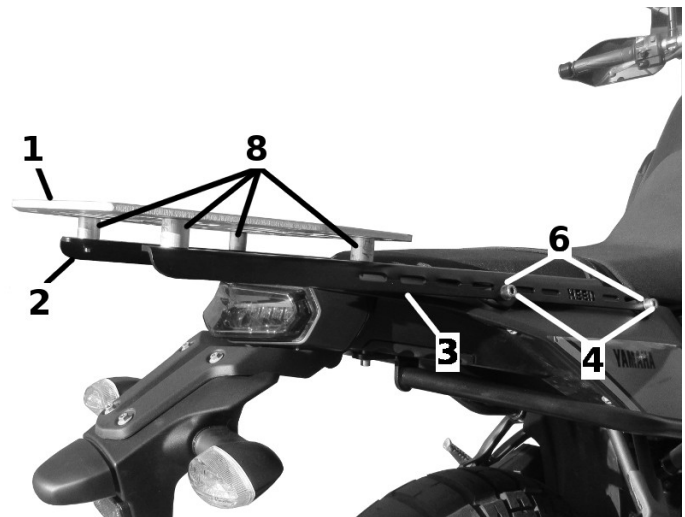
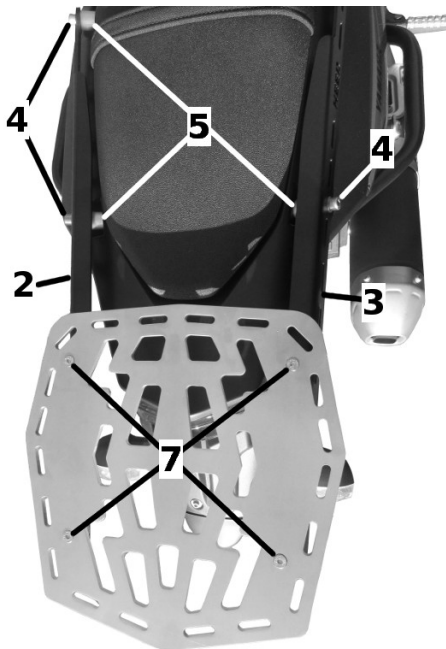

4. Dokręcić wszystkie śruby.

Tighten all the bolts.

