

# Yamaha MT-09

PL

## W skład zestawu wchodzi (Rys. 1):

1. Orurowanie prawe
2. Orurowanie lewe
3. Szpilka silnikowa M10x300mm z 2 podkładkami i 2 nakrętkami
4. Śruba M10x65mm z podkładką i tulejką dystansową 10mm
5. Śruba M10x85mm z podkładką
6. Śruba M10x70mm z podkładką i tulejką dystansową 15mm
7. Śruba M10x85mm z podkładką

Orurowanie powinno być zakładane tylko przez osobę wykwalifikowaną. Należy zwrócić szczególną uwagę na wiązki elektryczne, przewody hamulcowe oraz przewody gumowe chłodzenia silnika tak, aby nie były przyciśnięte lub nie tarte podczas eksploatacji z powodu złe przeprowadzonego montażu orurowania.

Całość orurowania założyć swobodnie dopiero na końcu skręcić docelowo. Do zabezpieczenia połączeń gwintowanych wszystkich śrub i nakrętek zaleca się użycie średnio demontowalnego kleju do gwintów (np. „Loctite”).

1. Wykręcić 2 śruby silnikowe z prawej strony (Rys. 2 pkt. 4 i 5).
2. Usunąć szpilkę silnikową w tylnej części (Rys. 2 pkt. 3).
3. W miejscu usuniętej w kroku 2 szpilki, zainstalować szpilkę silnikową M10x300mm z zestawu (Rys. 1 pkt. 3).
4. Zainstalować prawe orurowanie (Rys. 3 i 4 pkt. 1):
  - w tylnej części nałożyć na szpilkę, zainstalowaną w kroku 3 i przykręcić nakrętką (Rys. 3 i 4 pkt. 3),
  - w przedniej górnej części, w miejscu śruby usuniętej w kroku 1, przykręcić śrubą M10x65mm z podkładką i tulejką dystansową 10mm z zestawu (Rys. 3 i 4 pkt. 4),
  - w tylnej górnej części, w miejscu śruby usuniętej w kroku 1, przykręcić śrubą M10x85mm z podkładką z zestawu (Rys. 3 i 4 pkt. 5).
5. Analogicznie do kroku 1 wykręcić 2 śruby silnikowe z lewej strony (Rys. 5 pkt. 6 i 7).  
**UWAGA!** Nie wykręcać śrub silnikowych z lewej i prawej strony jednocześnie!
6. Zainstalować lewe orurowanie (Rys. 6 i 7 pkt. 2):
  - w tylnej części nałożyć na szpilkę, zainstalowaną w kroku 3 i przykręcić nakrętką (Rys. 6 i 7 pkt. 3),
  - w przedniej górnej części, w miejscu śruby usuniętej w kroku 5, przykręcić śrubą M10x70mm z podkładką i tulejką dystansową 15mm (Rys. 6 i 7 pkt. 6),
  - w tylnej górnej części, w miejscu śruby usuniętej w kroku 5, przykręcić śrubą M10x85mm z podkładką (Rys. 6 i 7 pkt. 7).
7. Dokręcić wszystkie śruby i nakrętki.

Po przejechaniu 50 km zalecane jest sprawdzenie poprawności dokręcenia wszystkich śrub.

# Yamaha MT-09

## The set includes (Fig. 1):

1. Right piping
2. Left piping
3. M10x300mm engine pin with 2 washers and 2 nuts
4. M10x65mm bolt with washer and 10mm spacer sleeve
5. M10x85mm bolt with washer
6. M10x70mm bolt with washer and 15mm spacer sleeve
7. M10x85mm bolt with washer

Piping should be installed only by a qualified person. Pay particular attention to the electric beams, brake hoses and rubber hoses for engine cooling, so that they are not pinched or they doesn't chafe during operation due to wrong installation of piping. During installation it is recommended to set up piping freely.

Medium strength liquid thread-locker (i.e., "Loctite") should be used to secure all screws, bolts and nuts.

1. Remove 2 engine bolts from the right side (Fig. 2 pt. 4 and 5).
2. Remove engine bolt in the rear side (Fig. 2 pt. 3).
3. In place of the engine bolt removed in step 2 install M10x300mm engine pin from the set (Fig. 1 pt. 3).
4. Install right piping (Fig. 3 and 4 pt. 1):
  - in the rear side put piping on engine pin, which was installed in step 3 and screw it with nut (Fig. 3 and 4 pt. 3),
  - in the front upper side, in place of removed in step 1 engine bolt, screw M10x65mm bolt with washer and 10mm spacer sleeve from the set (Fig. 3 and 4 pt. 4),
  - in the front rear side, in place of removed in step 1 engine bolt, screw M10x85mm bolt with washer from the set (Fig. 3 and 4 pt. 5).
5. Remove 2 engine bolts from the left side (Fig. 5 pt. 6 and 7)  
WARNING! Do not unscrew engine bolts from the left and right side at the same time!
6. Install left piping (Fig. 6 and 7 pt. 2):
  - in the rear side put piping on engine pin, which was installed in step 3 and screw it with nut (Fig. 6 and 7 pt. 3),
  - in the front upper side, in the place of removed in step 5 engine bolt, screw M10x70mm bolt with washer and 15mm spacer sleeve from the set (Fig. 6 and 7 pt. 6),
  - in the rear upper side, in the place of removed in step 5 engine bolt, screw M10x85mm bolt with washer from the set (Fig. 6 and 7 pt. 7).
7. Tighten all the bolts and nuts.

After 50 km it is recommended to control, if all bolts are tightened correctly.

# Yamaha MT-09

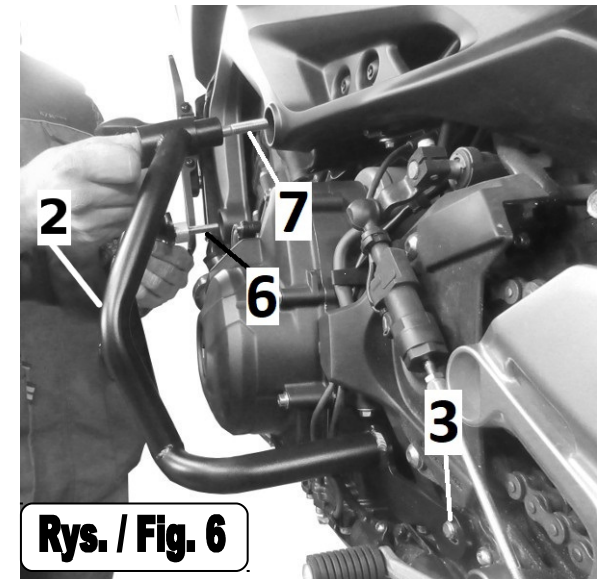
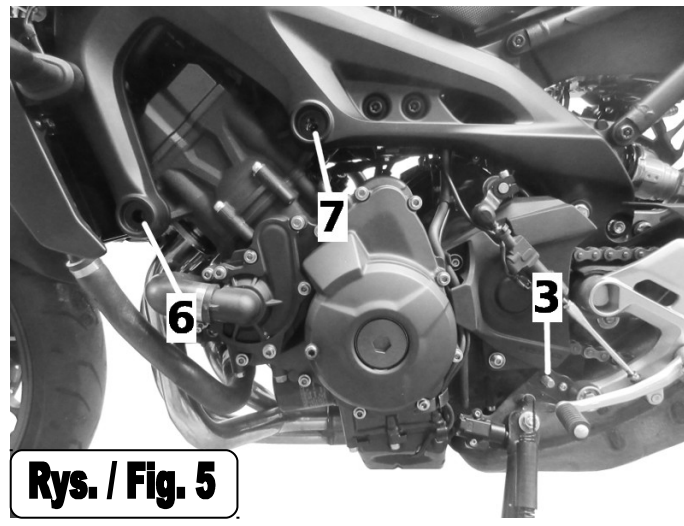
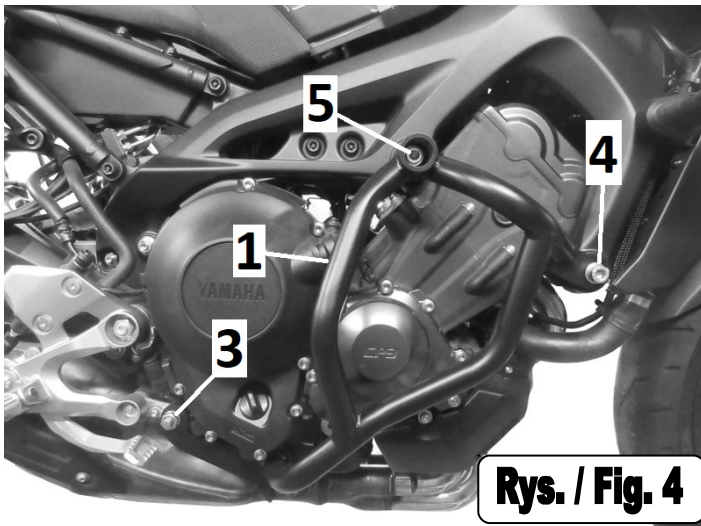
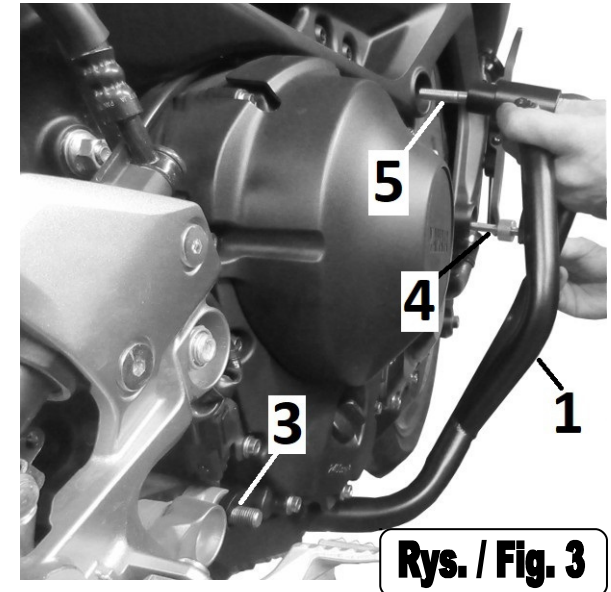
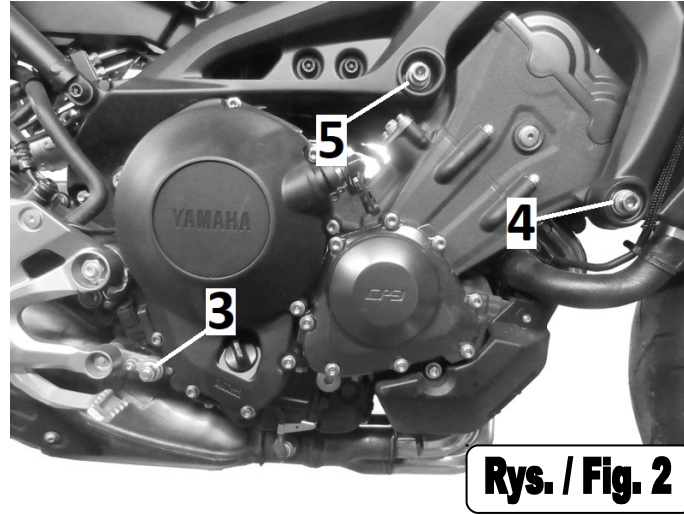
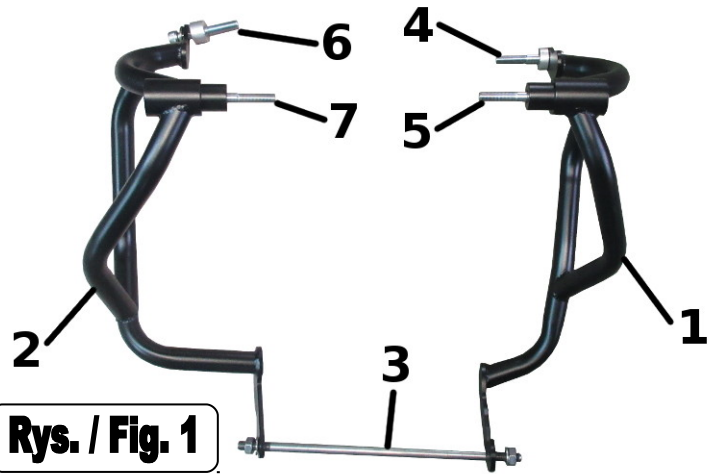

Instrukcja montażu gmoli dla / Crash bars installation instruction for

# Yamaha MT-09

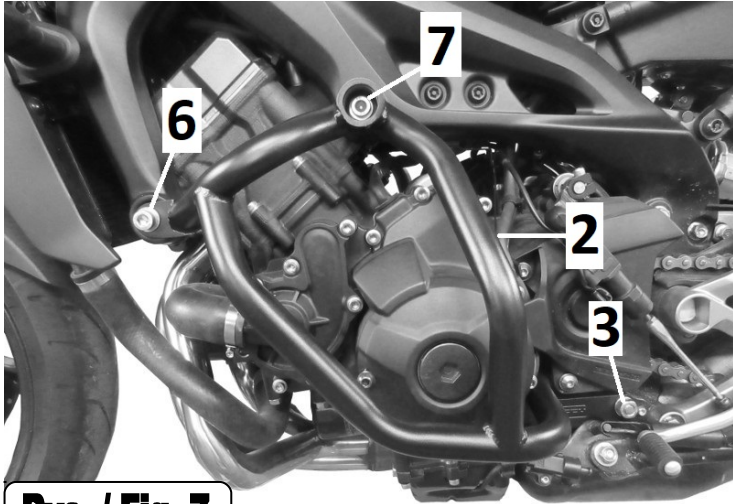

**Rys. / Fig. 7**