

MODEL SUZOS0142

W skład zestawu wchodzi:

1. Osłona silnika
2. Poprzeczka tylna
3. Śruba M12x45mm z podkładką
4. Śruba M10x45mm z podkładką
5. 2 śruby M8x15mm z podkładkami
6. Wspornik przedni
7. Śruba M8x35 mm z podkładkami i nakrętką
8. 2 śruby M8x20mm z podkładkami i nakrętkami

PL

The set includes:

1. Engine guard
2. Rear bar
3. Bolt M12x45mm with washer
4. Bolt M10x45mm with washer
5. 2 bolts M8x15mm with washers
6. Front bracket
7. Bolt M8x35 mm with washers and nut
8. 2 bolts M8x20mm with washers and nuts

EN



Płyta powinna być zakładana tylko i wyłącznie przez osobę wykwalifikowaną.
UWAGA! Podczas montażu motocykl nie może być podparty na stopce bocznej.
Płytę należy zamontować swobodnie dopiero na końcu przykręcić docelowo.

PL

1. Zdjąć fabryczną plastikową osłonę silnika (Rys. 1 pkt. 9).
2. Wykręcić z prawej strony jedną z śrub trzymających stopę centralną motocykla (Rys. 4 i 5 pkt. 3).
3. Wykręcić z lewej strony jedną z śrub trzymających stopę boczną motocykla (Rys. 1 pkt. 4).
4. W miejscu śrub wykręconych w krokach 2 i 3 przykręcić tylną poprzeczkę osłony używając (Rys. 2 pkt. 2) dostarczonych śrub M10x45 mm z prawej strony (Rys. 4 pkt. 3) i M12x45 mm z lewej strony (Rys. 2 pkt. 4).
5. Usunąć śrubę łączącą dolną część orurowania HEED (Rys. 1 pkt. 7) i w jej miejsce włożyć śrubę M8x35 mm z zestawu (Rys. 3 pkt. 7), a następnie nałożyć na nią uchwyt wspornika przedniego osłony (Rys. 3 pkt. 6) i lekko dokręcić nakrętką.
6. Założyć osłonę (Rys. 4 i 5 pkt. 1):
 - w tylnej części przykręcić 2 śrubami M8x15 mm z zestawu (Rys. 4 pkt. 5) do zainstalowanej w kroku 4 tylnej poprzeczki (Rys. 4 pkt. 2),
 - w przedniej części przykręcić 2 śrubami M8x20 mm z nakrętkami (Rys. 5 pkt. 8) w otwory zainstalowanego w kroku 5 wspornika przedniego (Rys. 3 pkt. 6).
7. Przykręcić docelowo wszystkie śruby i nakrętki mocujące osłonę.

Po przejechaniu 50 km zalecane jest sprawdzenie poprawności dokręcenia wszystkich śrub.

Cover should be installed only by a qualified person.

Attention! When assembling, the motorcycle can not be supported on the side stand.
Set up engine guard freely during installation and turn it at the end.

EN

1. Remove factory plastic skid plate (Fig. 1 pt. 9).
2. Remove on the right side one of the bolts holding centre stand (Fig. 4 and 5 pt. 3).
3. Remove on the left side one of the bolts holding side stand (Fig. 1 pt. 4).
4. In place of bolts removed in steps 2 and 3 screw in the rear bar (Fig. 2 pt. 2) using supplied bolts M10x45 mm on the right side (Fig. 4 pt. 3) and M12x45 mm on the left side (Fig. 2 pt. 4).
5. Remove bolt connecting HEED crash bars in bottom part (Fig. 1 pt. 7) and on it's place put M8x35 mm bolt from the set (Fig. 3 pt. 7). Then place on new bolt front bracket of the engine guard (Fig. 3 pt. 6) and screw it slightly by the nut.
6. Install engine guard (Fig. 4 and 5 pt. 1):
 - in the rear part screw it in by 2 bolts M8x15 mm from the set (Fig. 4 pt. 5) to installed in step 4 rear bar (Fig. 4 pt. 2),
 - in the front part screw it in by 2 bolts M8x20 mm with nuts (Fig. 5 pt. 8) to installed in step 5 front bracket (Fig. 3 pt. 6).
7. Tighten all the bolts and nuts holding the engine guard.

After 50 km it is recommended to control, if all bolts are tightened correctly.

Instrukcja montażu gmoli/ Installation instruction for crash bars

MODEL SUZOS0142

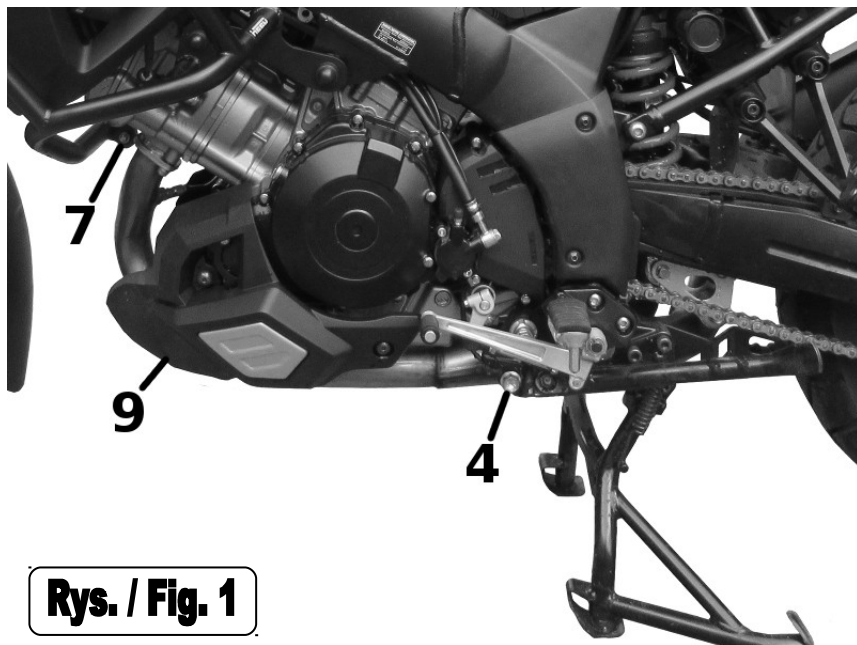

Rys. / Fig. 1

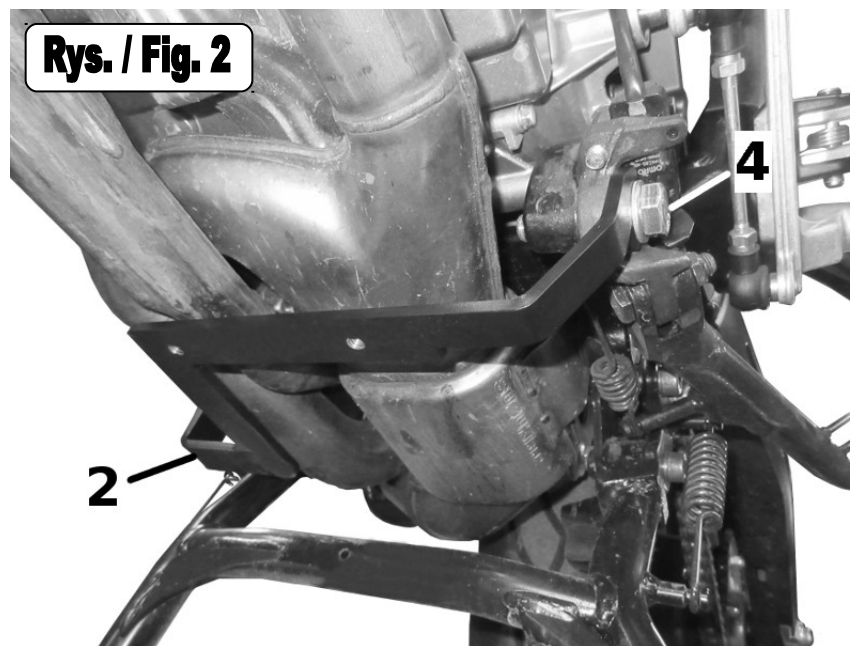

Rys. / Fig. 2

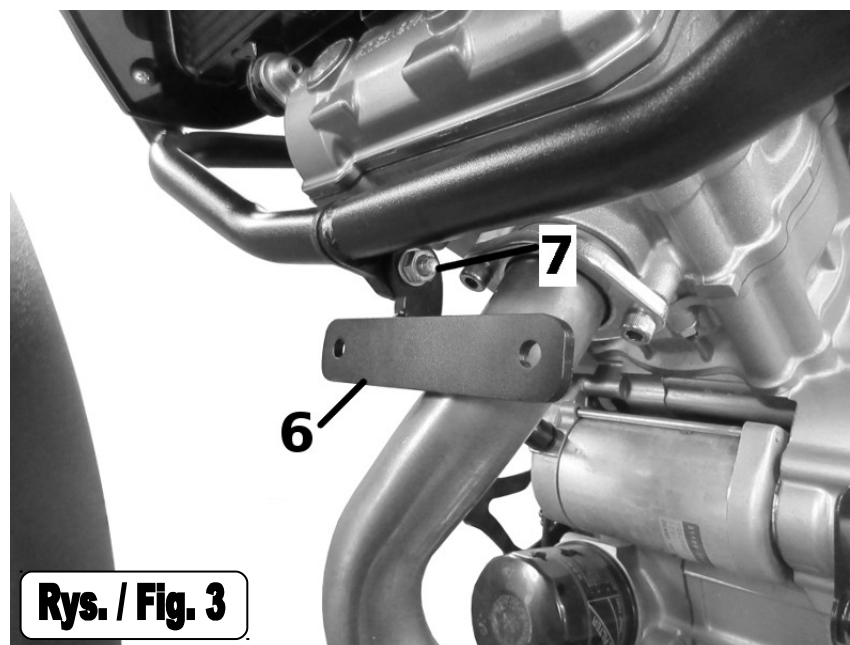

Rys. / Fig. 3

MODEL SUZOS0142

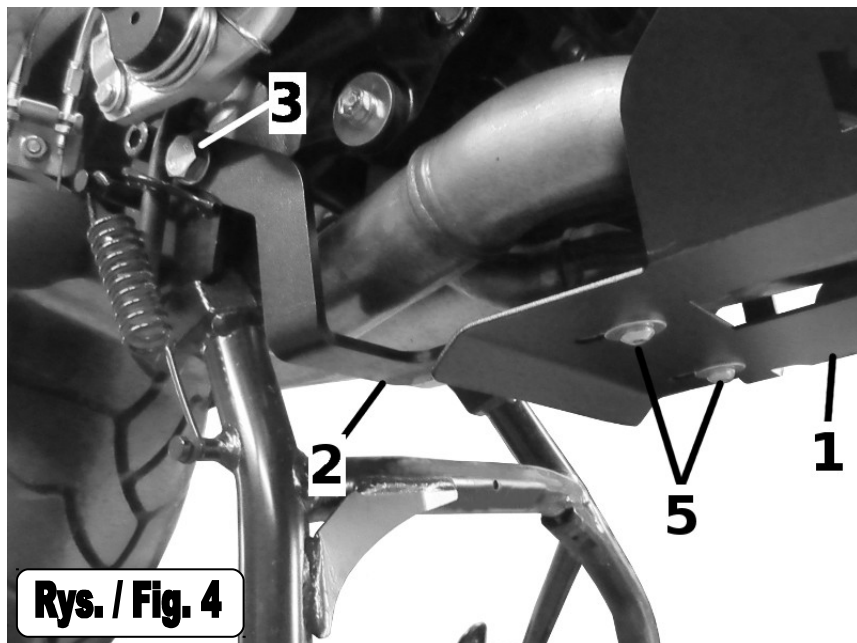

Rys. / Fig. 4

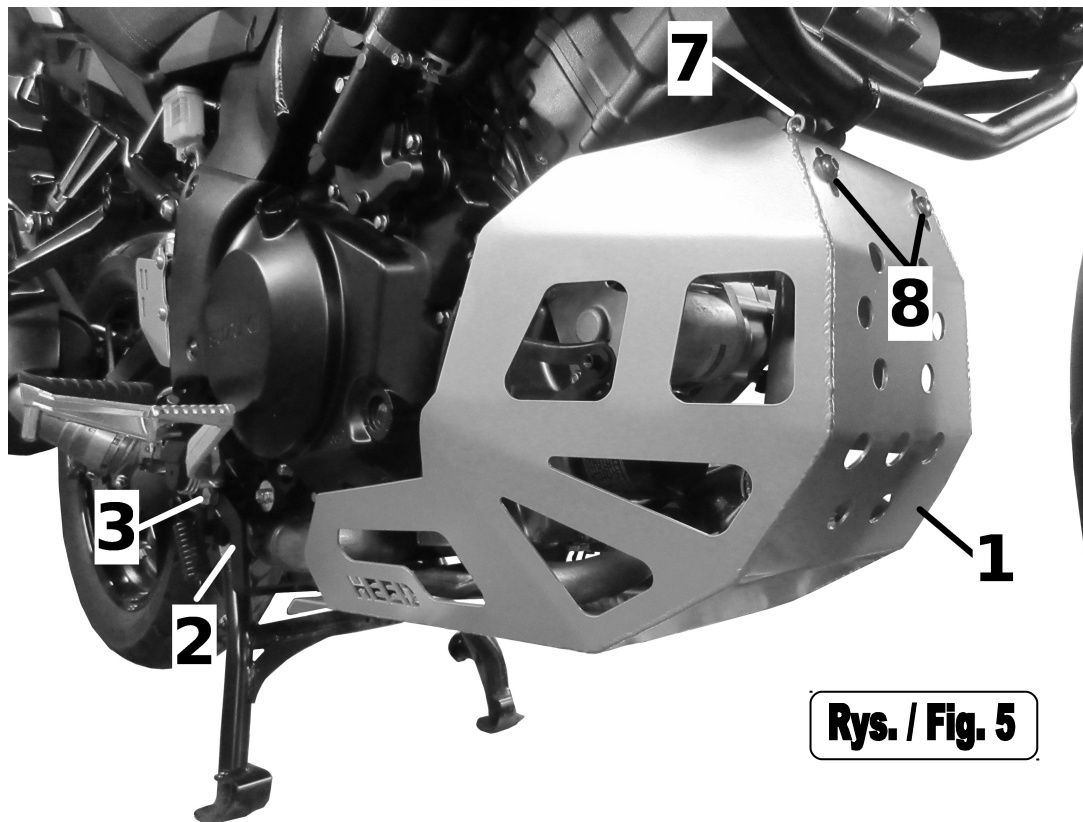

Rys. / Fig. 5