

MODEL BMWBA0150

PL

W skład zestawu wchodzi:

1. Orurowanie lewe.
2. Orurowanie prawe.
3. Wspornik lewy.
4. Wspornik prawy.
5. 2 śruby M8x25 mm z podkładką.
6. Łącznik rurowy.
7. 2 śruby M10x25 mm z podkładkami.
8. Śruba M12x90 mm z tuleją dystansową stopniowaną 47mm i podkładką.
9. Śruba M10x45 mm z podkładką.
10. Śruba M8x45 mm z tuleją dystansową 20 mm i podkładką.
11. Śruba M12x90 mm z tuleją dystansową 8 mm i podkładką.
12. Śruba M10x30 mm z tuleją dystansową 5 mm i podkładką.
13. Śruba M8x30 mm z tuleją dystansową 5 mm i podkładką.
14. Plastikowa opaska kablowa.

Orurowanie powinno być zakładane tylko przez osobę wykwalifikowaną. Należy zwrócić szczególną uwagę na wiązki elektryczne, przewody hamulcowe oraz przewody gumowe chłodzenia silnika tak, aby nie były przyciśnięte lub nie tarty podczas eksploatacji z powodu źle przeprowadzonego montażu orurowania. Całość orurowania założyć swobodnie dopiero na końcu skręcić docelowo. Do zabezpieczenia połączeń gwintowanych wszystkich śrub i nakrętek zaleca się użycie średnio demontowalnego kleju do gwintów (np. „Loctite”).

1. Z prawej strony motocykla usunąć opaskę plastikową mocującą przewód sondy lambda (Rys. 2 pkt. 16) oraz wykręcić plastikowy kołek, do którego kabel był przymocowany (Rys. 3 pkt. 16).
2. Odkręcić plastikową osłonkę z lewej strony motocykla (Rys. 4 pkt. 17).
3. Do pustego otworu technologicznego uwidocznionego po usunięciu w kroku 2 plastikowej osłonki (Rys. 4 pkt. 5), przymocować za pomocą śruby M8x25 mm (Rys. 5 pkt. 5) lewy wspornik gmola (Rys. 5 pkt. 3).
4. Wykręcić jedną ze śrub mocujących stopkę boczną motocykla (Rys. 5 i 6 pkt. 9).
5. Wykręcić śrubę silnikową z gniazda ramy po lewej stronie motocykla (Rys. 5 pkt. 8).
6. Wsunąć w gniazdo ramy w miejscu śruby wykręconej w kroku 5 stopniowaną tulejkę dystansową 47 mm z zestawu (węższym końcem do wewnątrz) (Rys. 7 pkt. 8).
7. Zainstalować lewe orurowanie (Rys. 8 pkt. 1):
 - w górnej części przykręcić śrubą M12x90 mm w miejscu śruby wykręconej w kroku 5 (Rys. 8 pkt. 8),
 - w tylnej dolnej części przykręcić w miejscu śruby mocującej stopkę boczną usuniętej w kroku 4 za pomocą śruby M10x45 mm (Rys. 8 pkt. 9),
 - w przednim dolnym punkcie przykręcić do pustego otworu technologicznego w bloku silnika (Rys. 5 pkt. 10) za pomocą śruby M8x45 mm z tuleją dystansową 20 mm (Rys. 8 pkt. 10).
8. Przymocować w miejscu plastikowego kołka usuniętego w kroku 1 (Rys. 10 pkt. 5) prawy wspornik gmola (Rys. 10 pkt. 4) za pomocą śruby M8x25 mm (Rys. 10 pkt. 5).
9. Wykręcić śrubę silnikową z gniazda ramy po prawej stronie motocykla (Rys. 9 pkt. 11).
10. Zainstalować prawe orurowanie (Rys. 10 pkt. 2):
 - w górnej części przykręcić śrubą M12x90 mm z tuleją dystansową 8 mm (Rys. 10 pkt. 11) w miejscu śruby wykręconej w kroku 9,
 - w tylnej dolnej części przykręcić do pustego otworu technologicznego w bloku silnika (Rys. 9 pkt. 12) za pomocą śruby M10x30 mm z tuleją dystansową 5 mm (Rys. 10 pkt. 12),
 - w przednim dolnym punkcie przykręcić do pustego otworu technologicznego w bloku silnika (Rys. 9 pkt. 13) za pomocą śruby M8x30 mm z tuleją dystansową 5 mm (Rys. 10 pkt. 13).
11. Połączyć lewe (Rys. 8 pkt. 1) i prawe orurowanie (Rys. 8 pkt. 2) z wspornikami lewym (Rys. 8 pkt. 3) i prawym (Rys. 8 pkt. 4) za pomocą 2 śrub M10x25 mm (Rys. 8 i 10 pkt. 7) oraz łącznika rurowego (Rys. 1 i 8 pkt. 6).
12. Dokręcić docelowo wszystkie śruby mocujące gmole.
13. Przymocować na miejsce osłonę plastikową odkręconą w kroku 2.
14. Za pomocą nowej opaski plastikowej przymocować przewód sondy lambda (Rys. 10 pkt. 14) do prawego wspornika gmola. Sposób mocowania kabla należy dostosować do swojego motocykla, pozycja prezentowana w instrukcji jest rozwiązaniem przykładowym.

Po przejechaniu 50 km zalecane jest sprawdzenie poprawności dokręcenia wszystkich śrub.

MODEL BMWBA0150

EN

The set includes:

1. Left crash bar.
2. Right crash bar.
3. Bracket left.
4. Bracket right.
5. 2 bolts M8x25 mm with washer.
6. Pipe connector.
7. 2 bolts M10x25 mm with washers.
8. Bolt M12x90 mm with spacer sleeve 47mm and washer.
9. Bolt M10x45 mm with washer.
10. Bolt M8x45 mm with spacer sleeve 20 mm and washer .
11. Bolt M12x90 mm with spacer sleeve 8 mm and washer.
12. Bolt M10x30 mm with spacer sleeve 5 mm and washer.
13. Bolt M8x30 mm with spacer sleeve 5 mm and washer.
14. Cable tie.

Piping should be installed only by a qualified person. Pay particular attention to the electric beams, brake hoses and rubber hoses for engine cooling, so that they are not pinched or they doesn't chafe during operation due to wrong installation of piping. During installation it is recommended to set up piping freely.

Medium strength liquid thread-locker (i.e., "Loctite") should be used to secure all screws, bolts and nuts.

1. On the right side of the motorcycle remove cable tie holding lambda sensor cable (Fig. 2 pt. 16) and remove plastic plug under it (Fig. 3 pt. 16).
2. Uninstall plastic cover on the left side of the motorcycle (Fig. 4 pt. 17).
3. Screw left bracket of the crash bars (Fig. 5 pt. 3) to the empty technological hole Fig. 4 pt. 5), with bolt M8x25 mm (Fig. 5 pt. 5).
4. Remove one of bolts holding the side stand (Fig. 5 and 6 pt. 9).
5. Remove engine bolt on the left side of the motorcycle (Fig. 5 pt. 8).
6. Put the 47 mm spacer sleeve in the frame socket used by bolt removed in step 5 (thinner end inside) (Fig. 7 pt. 8).
7. Install the left crash bar (Fig. 8 pt. 1):
 - in the upper point screw it with M12x90 mm bolt in place of bolt removed in step 5 (Fig. 8 pt. 8),
 - in the rear bottom point screw it in place of side stand's bolt removed in step 4 with M10x45 mm bolt (Fig. 8 pt. 9),
 - in the front bottom point screw it in the threaded empty technological hole (Fig. 5 pt. 10) with M8x45 mm bolt with 20 mm spacer sleeve (Fig. 8 pt. 10).
8. Screw the right bracket (Fig. 10 pt. 4) in place of plastic plug removed in step 1 (Fig. 10 pt. 5) with M8x25 mm bolt (Fig. 10 pt. 5).
9. Remove engine bolt on the right side of the motorcycle (Fig. 9 pt. 11).
10. Install the right crash bar (Fig. 10 pt. 2):
 - in the upper point screw it with M12x90 mm bolt with 8 mm spacer sleeve (Fig. 10 pt. 11) in place of bolt removed in step 9,
 - in the rear bottom point screw it in the threaded empty technological hole (Fig. 9 pt. 12) with M10x30 mm bolt with 5 mm spacer sleeve (Fig. 10 pt. 12),
 - in the front bottom point screw it in the threaded empty technological hole (Fig. 9 pt. 13) with M8x30 mm bolt with 5 mm spacer sleeve (Fig. 10 pt. 13).
11. Connect left (Fig. 8 pt. 1) and right crash bar (Fig. 8 pt. 2) with left (Fig. 8 pkt 3) and right bracket (Fig. 8 pt. 4) with 2 bolts M10x25 mm (Fig. 8 and 10 pt. 7) using pipe connector (Fig. 1 and 8 pt. 6).
12. Tighten all the bolts holding crash bars.
13. Fix on place plastic cover removed in step 2.
14. Use the cable tie to fix lambda sensor cable (Fig. 10 pt. 14) to the right bracket. Presented way of fixing of the cable is exemplar only. Use most convenient opstion in for your's motorcycle.

After 50 km it is recommended to control, if all bolts are tightened correctly.

MODEL BMWBA0150

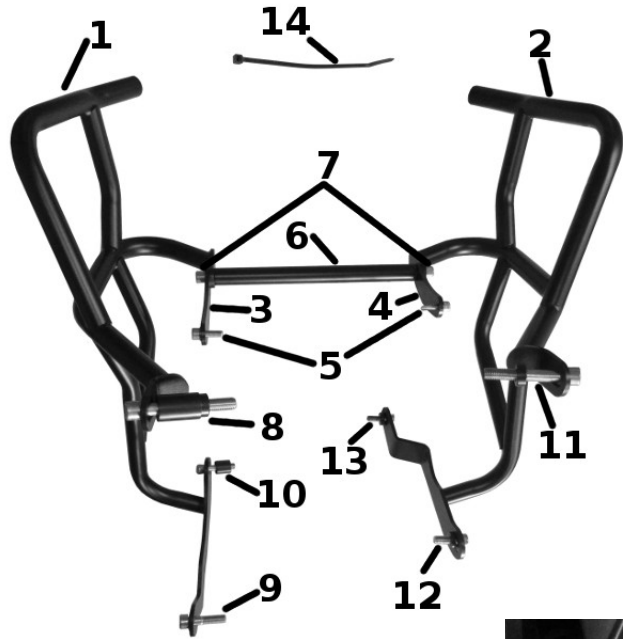

Rys. / Fig. 1

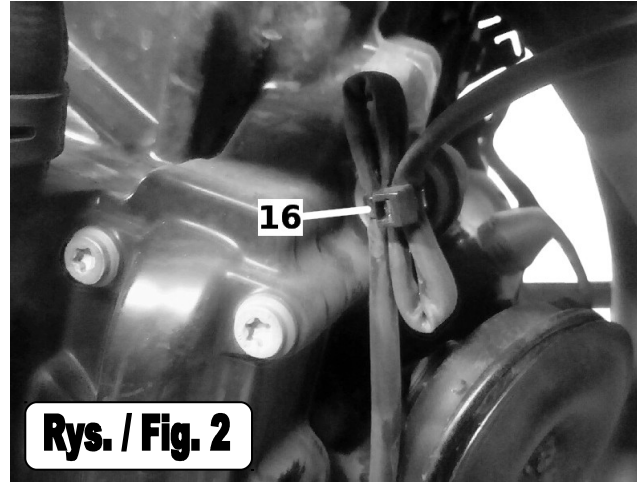

Rys. / Fig. 2

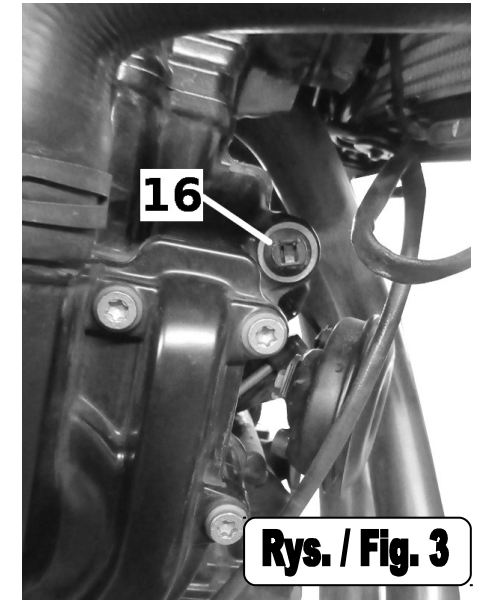

Rys. / Fig. 3

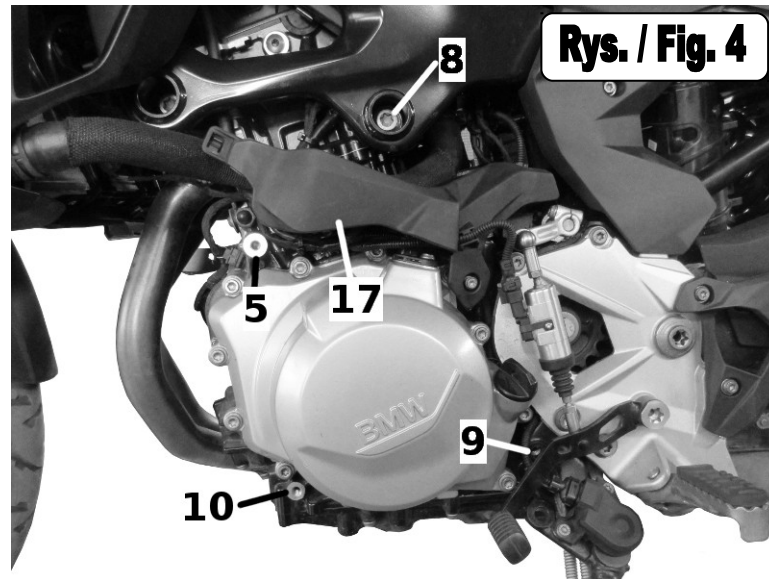

Rys. / Fig. 4

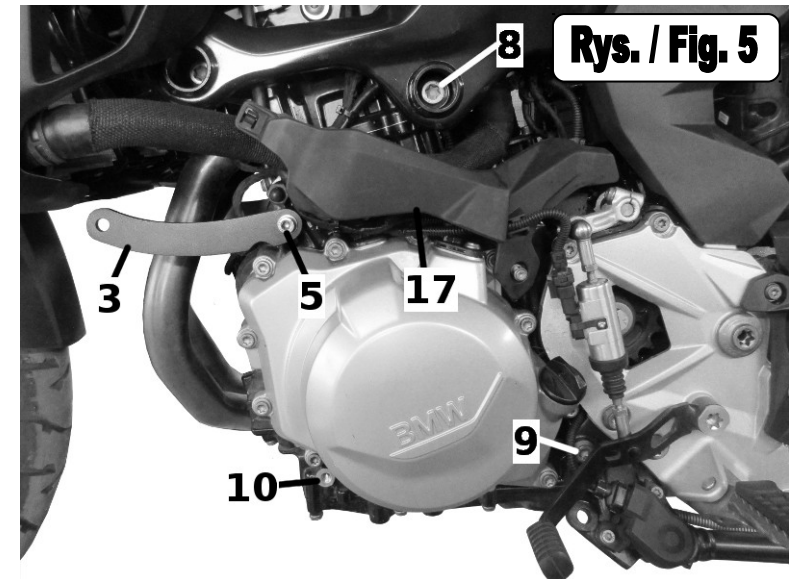

Rys. / Fig. 5

MODEL BMWBA0150

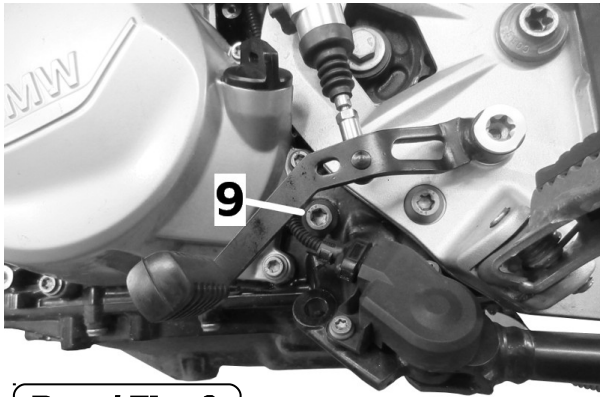

Rys. / Fig. 6

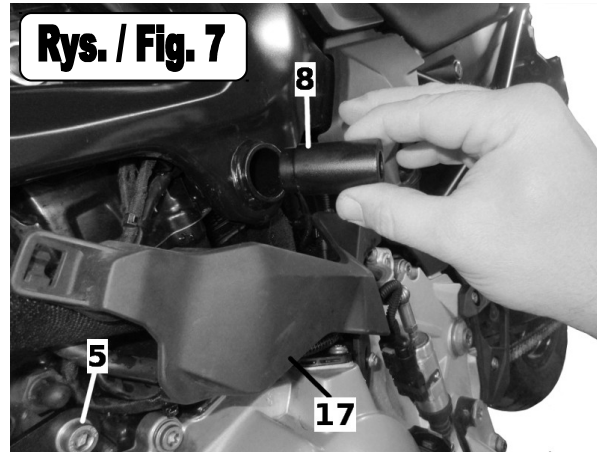

Rys. / Fig. 7

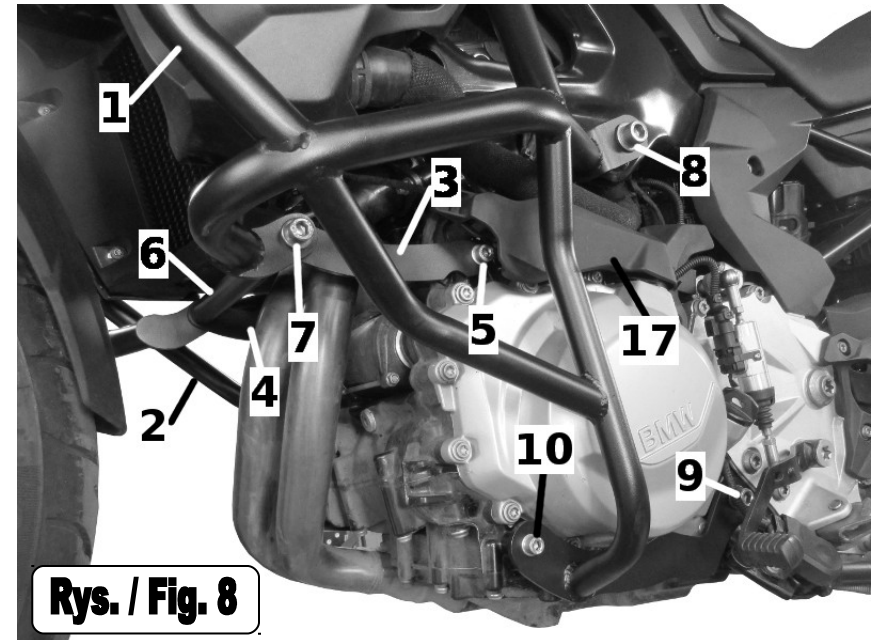

Rys. / Fig. 8

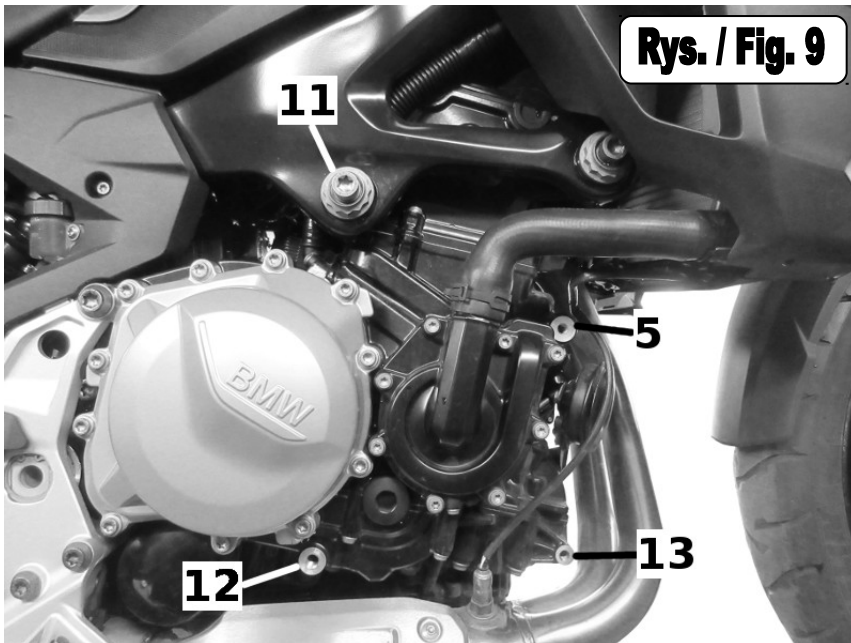

Rys. / Fig. 9

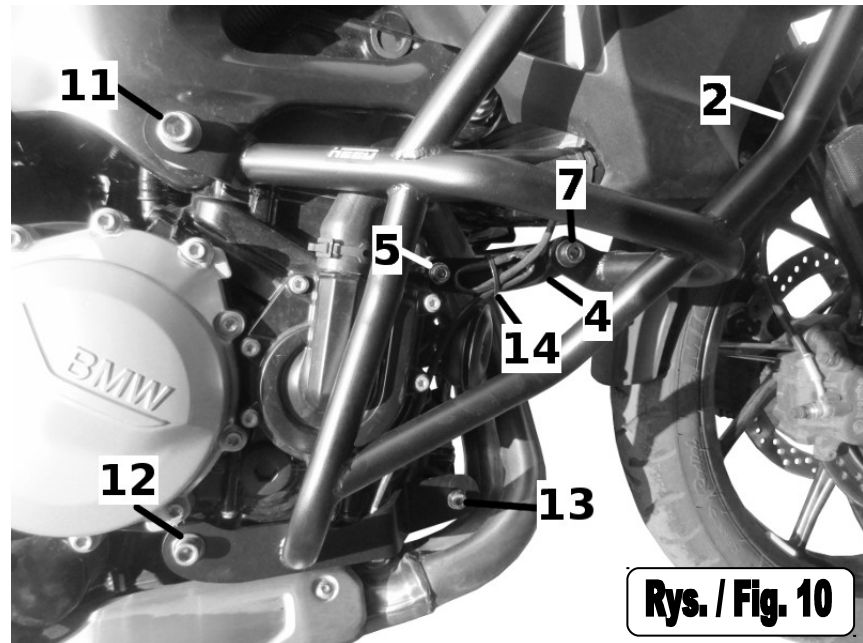

Rys. / Fig. 10